

# Junta de Andalucía

Manual simplificado de identidad corporativa



Junta de Andalucía

## **Junta de Andalucía**

### Manual simplificado de identidad corporativa

El presente manual simplificado de identidad corporativa contiene las especificaciones básicas necesarias para el correcto uso y aplicación de los elementos gráficos que configuran la nueva imagen de la Junta de Andalucía.

## Escudo simplificado y marca institucional

Rediseño del símbolo.....	05
Modificaciones del símbolo.....	06
Arquitectura de la marca institucional.....	07
Gama cromática .....	08
Tipografía corporativa .....	09
Adaptación de marca institucional para aplicación en redes sociales y web ...	10

## Símbolo genérico y marca genérica

Rediseño del símbolo genérico .....	12
Símbolo genérico .....	13
Arquitectura del símbolo genérico.....	14
Tipografía .....	15
Tipografía. Proporciones .....	16
Tipografía. Relación de escalado .....	17
Arquitectura de la marca genérica .....	18
Escalado positivo / negativo.....	19
Arquitectura de la marca genérica / nombre de Consejería .....	20
Arquitectura de la marca genérica / Consejería / ente instrumental II.....	21
Arquitectura de la marca genérica / Consejería / ente instrumental II.....	22
Cromática .....	23
Aplicación básica del color .....	24
Icono en redes .....	25
Aplicación móvil.....	26

## Junta de Andalucía

### Logotipo del V Centenario de Circunnavegación

Composición vertical / horizontal .....	28
Cromática principal.....	29
Combinación cromática horizontal .....	32
Combinación cromática vertical .....	31

## **Escudo simplificado y marca institucional**

Manual simplificado  
de identidad corporativa  
**Rediseño del símbolo.**

Escudo simplificado original.



# JUNTA DE ANDALUCIA

Nuevo escudo simplificado.



# Junta de Andalucía

## Modificaciones del símbolo.

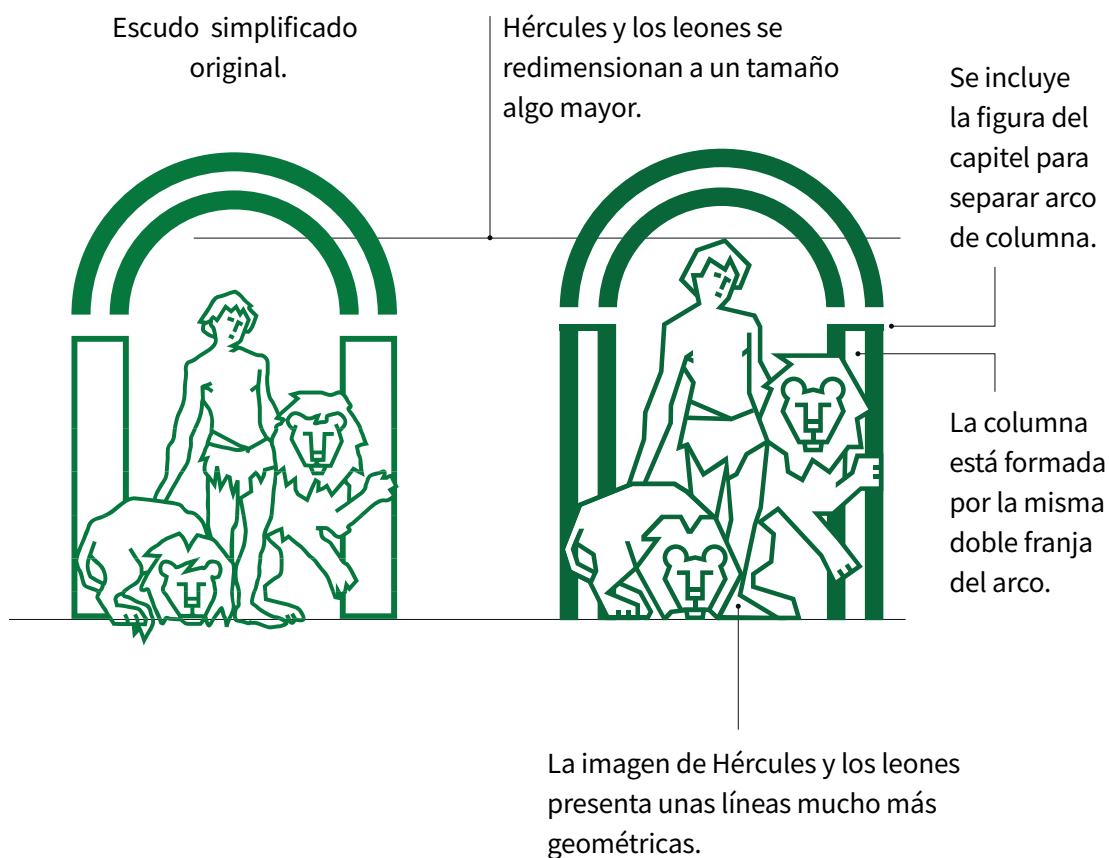

El rediseño del escudo simplificado de Andalucía constituye una imagen actualizada del escudo simplificado original, respetando en todo momento el diseño fundamental e histórico.

En la nueva propuesta se plantea un símbolo mucho más geométrico y se modifican la estructura y tamaños para aportar una mayor estabilidad visual al conjunto.

En esta propuesta las columnas están formadas por la misma doble franja que construye el arco, manteniendo la continuidad visual, uniformidad y reforzando los colores distintivos de la comunidad.

Manual simplificado  
de identidad corporativa

**Arquitectura de la marca institucional.**

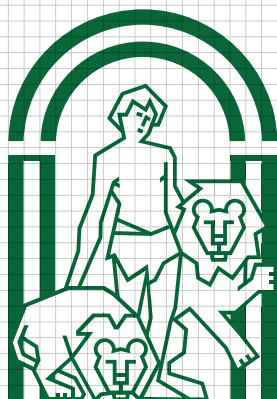

**Junta de Andalucía**

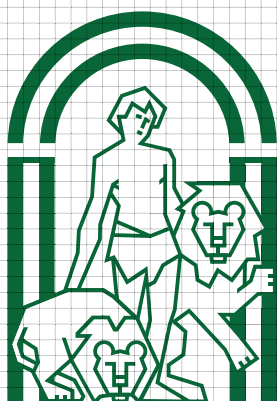

**Junta  
de Andalucía**

Manual simplificado  
de identidad corporativa

## Gama cromática.



# Junta de Andalucía



Pantone 356 C



Pantone Black C

La gama cromática mantiene la estructura de la marca institucional actual. La imagen del símbolo será monocromática, empleando el color verde de la bandera de la comunidad, trasladado a Pantone 356C en sus aplicaciones gráficas.

El color de la tipografía se mantendrá en negro Pantone Black C.

Manual simplificado  
de identidad corporativa

## Tipografía.



# Junta de Andalucía

Consejería de la Presidencia  
Administración Pública e Interior

**ABCDEFGHIJKLMNÑOPQRSTUVWXYZ  
abcdefghijklmnñopqrstuvwxyz, 1234567890**

Noto Sans HK

La aplicación y usos de la tipografía corporativa es la misma que se emplea en la nueva marca genérica de la Junta de Andalucía, basándonos en los mismos criterios de legibilidad, atemporalidad y presencia visual.

Manual simplificado  
de identidad corporativa

## Adaptación de la marca institucional para aplicación en redes sociales y web.

Diseño para redes sociales y App.

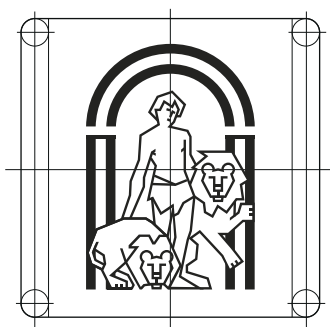

Acceso principal  
a aplicación o App

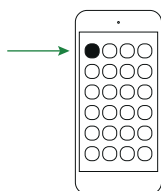

Junta Andalucía

Uso en headers de  
redes sociales y App

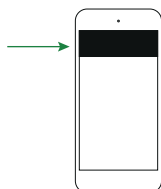

**Junta de Andalucía**  
PRESIDENCIA

Uso en usuarios de  
aplicación o App



**Junta de Andalucía**  
PRESIDENCIA

Uso a pantalla completa  
o 3/4 de pantalla

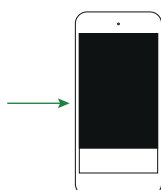

Junta  
de Andalucía

## **Símbolo genérico y marca genérica**

Manual simplificado  
de identidad corporativa

### Rediseño del símbolo genérico.



Símbolo genérico actual de la Junta de Andalucía.



El nuevo símbolo genérico tiene como objetivo evolucionar el discurso gráfico y conceptual de su antecesor, que constituía la síntesis del escudo de Andalucía. En esta nueva propuesta el símbolo genérico A actúa obviamente como inicial de Andalucía, pero a su vez constituye una nueva síntesis del arco de la puerta, presente en el escudo andaluz. La propia Andalucía (A) nos abre la puerta.

El nuevo diseño aporta una **imagen sintética, sólida y modernizada, mucho más geométrica, con un gran peso visual y mayor volumen**, renovando forma y concepto hacia una estética reconocible y perdurable.

## **Símbolo genérico.**



El símbolo genérico A reúne una serie de atributos conceptuales que ofrecen pleno sentido a su incorporación como elemento principal de la marca y que suponen una renovación absoluta. Se trata de una forma sintética, de fácil identificación. De construcción abierta y con elementos dinámicos, como la curva inferior.

### **“A” como inicia de Andalucía**

El empleo de la inicial A pone en primer lugar a Andalucía, como concepto principal e irrevocable. La identificación es inmediata entre el símbolo genérico y la región a la que representa.

### **“A” como síntesis de puerta**

La propia geometría de la letra A actúa a modo de puerta, constituyendo una síntesis del arco de puerta presente en el actual escudo, pero añadiendo un carácter mucho más incisivo y rotundo.

### **“A” como flecha ascendente**

La geometría similar a la de una punta de flecha orientada hacia arriba nos habla de ascenso, de recorrido, de carácter positivo y de futuro.

**Andalucía, aperturismo, positivismo, ascenso y futuro.**

## Arquitectura del símbolo genérico.

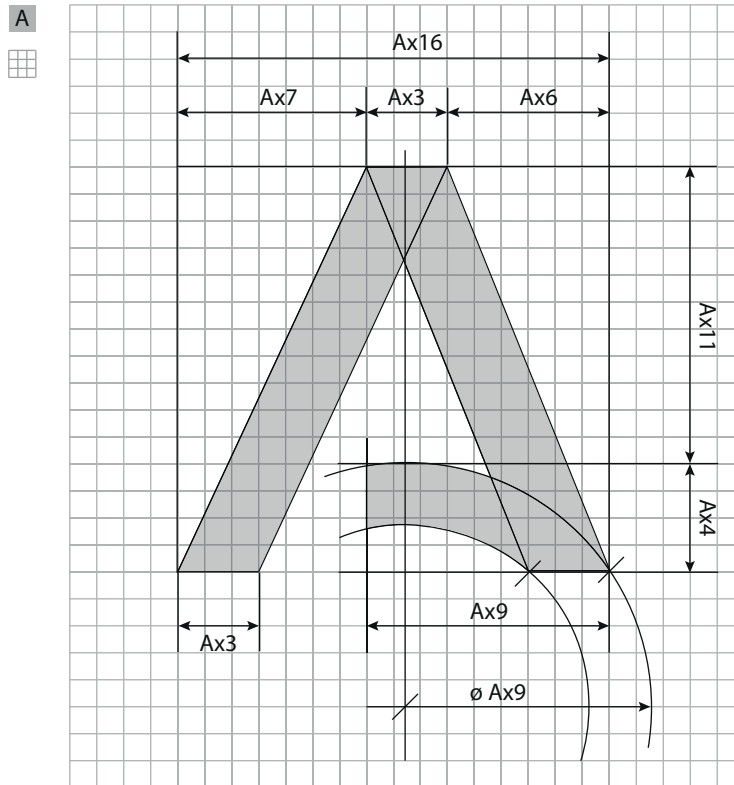

La construcción del símbolo genérico se basa en formas geométricas primarias, garantizando la **lógica visual, la armonía, la simetría y un alto nivel de pregnancia**. El uso de la inicial **A** permite una rápida asociación icono-marca y garantiza un inmediato reconocimiento por parte de los usuarios.

El diseño garantiza un excelente resultado en cualquier soporte de comunicación, gracias a su construcción sólida y perfectamente escalable.



# JUNTA DE ANDALUCIA

Tipografía actual de la Junta de Andalucía.

## Junta de Andalucía

ABCDEFGHIJKLMNÑOPQRSTUVWXYZ  
abcdefghijklmnñopqrstuvwxyz, 1234567890

Noto Sans HK Bold

ABCDEFGHIJKLMNÑOPQRSTUVWXYZ  
abcdefghijklmnñopqrstuvwxyz, 1234567890

Noto Sans HK Regular

ABCDEFGHIJKLMNÑOPQRSTUVWXYZ  
1234567890

Noto Sans HK Regular

Se apuesta por la aplicación de una nueva tipografía, con el objetivo de dotar a la marca de **una estética atemporal, una mayor legibilidad y un mayor peso visual.**

Se emplea la tipografía Noto Sans HK (Open Font License) por su excelente construcción tipográfica. El empleo de mayúsculas y minúsculas favorece en mayor medida la legibilidad y responde a un uso actualizado de la tipografía.

La aplicación del color negro en la tipografía, aporta un mayor peso visual e institucional y facilita la aplicación corporativa, garantizando una correcta reproducción en todos los soportes de comunicación.

## Junta de Andalucía

Noto Sans HK

El texto **Junta de Andalucía** actúa como texto principal, del que dependerán el resto de medidas asociadas a la marca.

*(Por ej. 21 pt.).*

### Consejería de Agricultura, Pesca, Ganadería y Desarrollo Sostenible

Noto Sans HK

El texto correspondiente a la **Consejería** se reducirá un **40%** con respecto al tamaño de texto **Junta de Andalucía**. En caso de no obtener un valor exacto en intervalos de **0,5 pt.** se aplicará el valor exacto más próximo.

*(Por ej. 12,6 pt. redondearemos a 12,5 pt.).*

INSTITUTO ANDALUZ DE INVESTIGACIÓN  
Y FORMACIÓN AGRARIA, PESQUERA, ALIMENTARIA  
Y DE LA PRODUCCIÓN ECOLÓGICA

Noto Sans HK  
CAJA ALTA

El texto correspondiente al **Ente Instrumental** se reducirá un **25%** con respecto al tamaño de texto de la **Consejería**. En caso de no obtener un valor exacto en intervalos de **0,5 pt.** se aplicará el valor exacto más próximo.

*(Por ej. 9,37 pt. redondearemos a 9 pt.).*

En aquellos casos en los que la marca se presente compuesta, incorporando el texto de Consejería y Ente Instrumental, se deberá respetar la relación de porcentajes indicada, trasladando el valor a la medida tipográfica de puntos (pt). El margen de flexibilidad en esta conversión es de medio punto: 0,5 pt.

Por ej. Si el texto **Junta de Andalucía** tiene un valor de 21 pt., el texto de **Consejería** deberá tener un valor equivalente al 40% de esos 21 puntos.

$21 - 40\% = 12,6$  Redondearemos este valor a **12,5 pt.**

## Tipografía. Relación de escalado.

Tomando en consideración la relación de proporciones indicadas en el punto anterior, planteamos el siguiente ejemplo de escalado tipográfico.

<b>Junta de Andalucía</b>	22 pt
Consejería	13 pt
ENTE INSTRUMENTAL	10 pt

<b>Junta de Andalucía</b>	20 pt
Consejería	12 pt
ENTE INSTRUMENTAL	9 pt

<b>Junta de Andalucía</b>	18 pt
Consejería	11 pt
ENTE INSTRUMENTAL	8 pt

<b>Junta de Andalucía</b>	16 pt
Consejería	10 pt
ENTE INSTRUMENTAL	7 pt

<b>Junta de Andalucía</b>	14 pt
Consejería	9 pt
ENTE INSTRUMENTAL	7 pt

<b>Junta de Andalucía</b>	12 pt
Consejería	8 pt
ENTE INSTRUMENTAL	6 pt

**Arquitectura de la marca genérica.**



**Escalado positivo / negativo.**

 <p><b>Junta de Andalucía</b> Consejería de Presidencia Administración Pública e Interior</p> <p>Texto consejería Noto Sans HK 8 pt</p>	 <p><b>Junta de Andalucía</b> Consejería de Presidencia Administración Pública e Interior</p>
 <p><b>Junta de Andalucía</b> Consejería de Presidencia Administración Pública e Interior</p> <p>Texto consejería Noto Sans HK 7 pt</p>	 <p><b>Junta de Andalucía</b> Consejería de Presidencia Administración Pública e Interior</p>
 <p><b>Junta de Andalucía</b> Consejería de Presidencia Administración Pública e Interior</p> <p>Texto consejería Noto Sans HK 6 pt</p>	 <p><b>Junta de Andalucía</b> Consejería de Presidencia Administración Pública e Interior</p>
 <p><b>Junta de Andalucía</b> Consejería de Presidencia Administración Pública e Interior</p> <p>Texto consejería Noto Sans HK 5 pt</p>	 <p><b>Junta de Andalucía</b></p>
<p><b>Texto Junta de Andalucía</b> Noto Sans HK 6 pt</p>	 <p><b>Junta de Andalucía</b></p>
<p><b>Texto Junta de Andalucía</b> Noto Sans HK 5 pt</p>	 <p><b>Junta de Andalucía</b></p>

**Positivo**

No serán reproducibles textos con  
valor inferior a 5 pt

**Negativo**

No serán reproducibles textos con  
valor inferior a 6 pt

**Arquitectura de la marca genérica / nombre de Consejería.**



**Junta de Andalucía**  
Consejería de Educación y Deporte



**Junta de Andalucía**  
Consejería de Salud y Familias



**Junta de Andalucía**  
Consejería de Cultura  
y Patrimonio Histórico



**Junta de Andalucía**  
Consejería de Igualdad,  
Políticas Sociales y Conciliación

Manual simplificado  
de identidad corporativa

**Arquitectura de la marca genérica / nombre de Consejería /  
Ente Instrumental I.**



**Junta de Andalucía**

Consejería de Agricultura, Pesca, Ganadería y Desarrollo Sostenible

INSTITUTO ANDALUZ DE INVESTIGACIÓN Y FORMACIÓN AGRARIA, PESQUERA, ALIMENTARIA Y DE LA PRODUCCIÓN ECOLÓGICA



**Junta de Andalucía**

Consejería de la Presidencia y Administración Local

FUNDACIÓN AUDIOVISUAL DE ANDALUCÍA

Manual simplificado  
de identidad corporativa

## Arquitectura de la marca genérica / nombre de Consejería / Ente Instrumental II.

La articulación vertical únicamente se aplicará, con carácter excepcional, en aquellos casos en los que el soporte no permita reproducir la composición de marca horizontal.

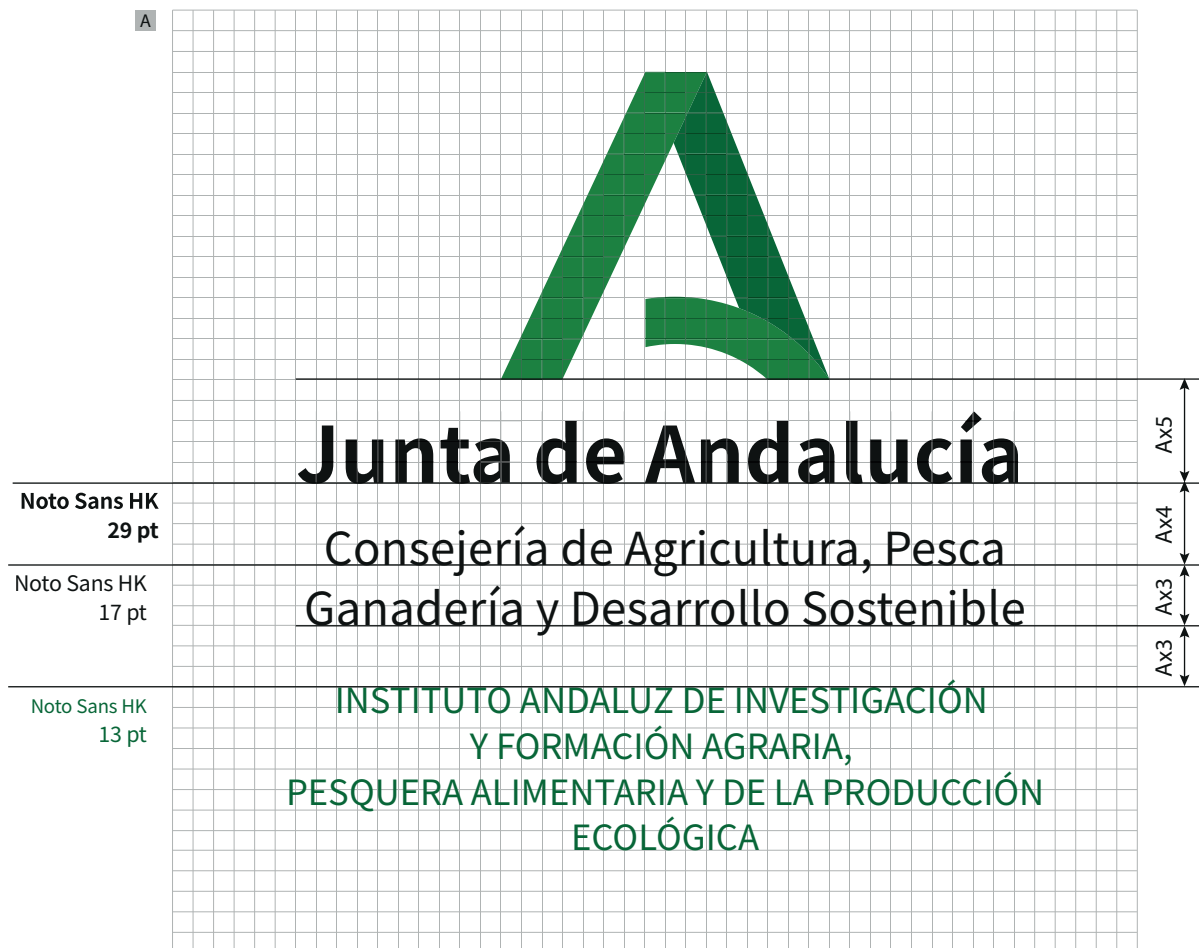

*Articulación centrada*

## Cromática.

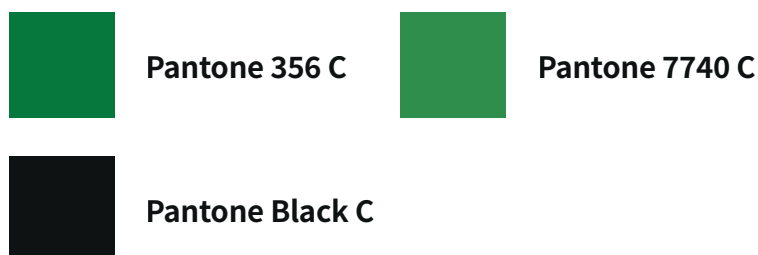

La nueva marca genérica también pretende evolucionar algunos aspectos de la cromática corporativa, manteniendo en el icono el color original Pantone 356, pero **añadiendo un nuevo tono principal, más luminoso y vivo, como alegoría de vitalidad, fuerza y renovación.**

La tipografía empleará el color negro 100%, ofreciendo una mayor base visual a la marca, una excelente legibilidad y facilitando el escalado del texto sobre cualquier soporte de impresión.

**Aplicación básica del color.**



**Pantone 356 C**



**Pantone 7740 C**



**Pantone Black C**



Manual simplificado  
de identidad corporativa  
**Adaptación para aplicación  
en redes sociales y web**

Diseño del símbolo genérico para redes sociales y App.

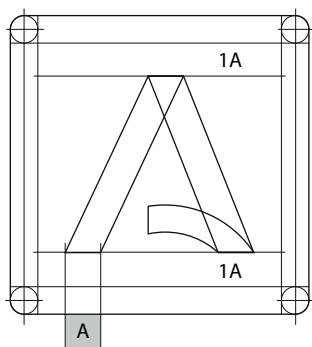

**Acceso principal  
a aplicación o App**

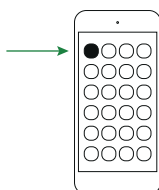

Junta Andalucía

**Uso en headers de  
redes sociales y App**

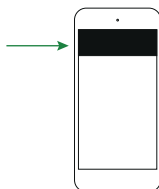

**Junta de Andalucía**  
Consejería de Cultura y Deporte

**Uso en usuarios de  
aplicación o App**



**Junta de Andalucía**  
Consejería de Cultura y Deporte

**Uso a pantalla completa  
o 3/4 de pantalla**

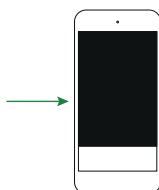

Junta  
de Andalucía

Manual simplificado  
de identidad corporativa

## Ejemplos de aplicación de imagen sobre soportes online



El uso de la nueva identidad corporativa en aplicaciones online se basará en la máxima simplicidad, empleando el símbolo genérico y la marca genérica como elementos básicos de identificación. En este caso la cromática juega un papel fundamental, permitiendo que tanto el símbolo genérico, la marca genérica como la propia aplicación, puedan ser fácilmente identificables gracias al empleo adecuado de los colores corporativos.

# **Junta de Andalucía**

## **Logotipo V Centenario de la Circunnavegación**

Composición y normalización de uso de la marca genérica Junta de Andalucía y el V Centenario de la Circunnavegación.

Composición de la marca genérica  
junto al logotipo del V Centenario de Circunnavegación.

**Composición vertical / horizontal.**



Composición horizontal

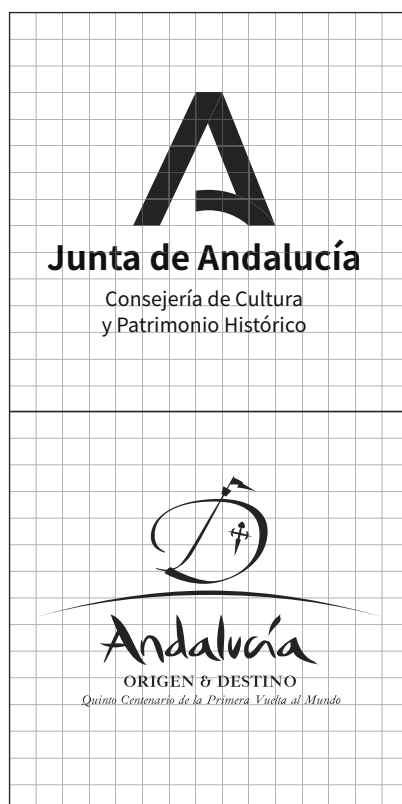

Composición vertical

Composición del la marca genérica  
junto al logotipo del V Centenario de Circunnavegación.

**Cromática principal.**



Composición del la marca genérica  
 junto al logotipo del V Centenario de Circunnavegación.

**Combinación cromática horizontal.**



Composición de la marca genérica  
junto al logotipo del V Centenario de Circunnavegación.

**Combinación cromática vertical.**

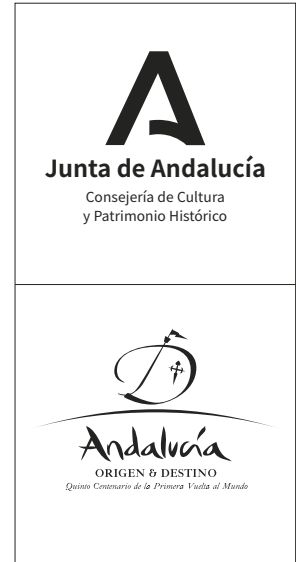



**Junta de Andalucía**